

RONDELLA PIANA DIN 125/A

FLAT WASHER DIN 125/A

ART. 503

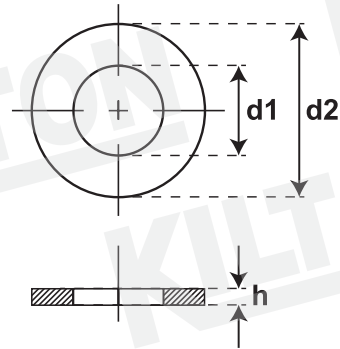

Quantità - Quantity

Materiale - Material

Lunghezza Ribattino - Shank length

Lunghezza Vite - Screw length

Durezza superficie - Surface hardness

Durezza a cuore - Core hardness

Testa Rif. - Head according to Uni/Din

Filetto Rif. - Thread according to Uni/Din

Trattamento superficie - Surface treatment

C1050H

Hv Min. 100

Din 125 A

Din 125 A

Acciaio

SIZE	d1		d2		h										Case Depht mm.	Torsion min. Kg./cm.
	min	max	min	max	min	max										
M3	3,20	3,38	6,34	7,00	0,45	0,55										
M4	4,30	4,48	8,64	9,00	0,70	0,80										
M5	5,30	5,48	9,64	10,00	0,80	1,10										
M6	6,40	6,62	11,57	12,00	1,40	1,80										
M8	8,40	8,62	15,57	16,00	1,40	1,80										
M10	10,50	10,87	19,48	20,00	1,80	2,20										
M12	13,00	13,37	23,48	24,00	2,30	2,70										
M14	15,00	15,27	27,48	28,00	2,30	2,70										
M16	17,00	17,27	20,48	30,00	2,70	3,30										
M20	21,00	21,33	36,33	37,00	2,70	3,30										

Lunghezza nominale/Nominal length:

Disegno/Drawing: KLT-A78/2 ART.503

Cod. cliente/Client code:

Confezione/Packing: Box

Note:

KILTON
PRODUZIONE VITERIE