

DADI ESAGONALI ALTI CON INSERTO IN NYLON UNI 7473 DIN 982

PREVAILING TORQUE-TYPE LOCK NUTS WITH NYLON INSERT UNI 7473 DIN 982

ART. 607

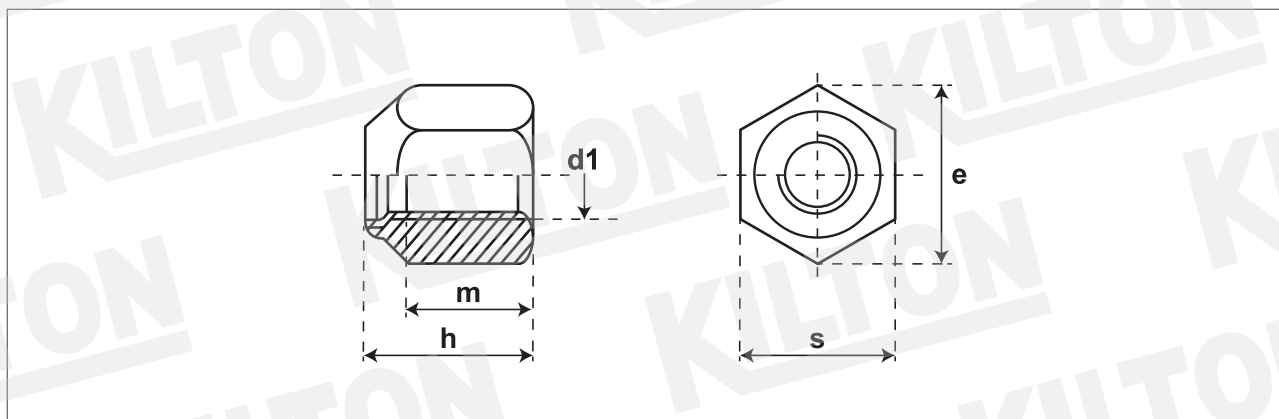

Quantità - Quantity

Materiale - Material

Acciaio - Steel CL.8 (6S)

Lunghezza Ribattino - Shank length

Lunghezza Vite - Screw length

Durezza superficie - Surface hardness

Durezza Rockwell - Core Rockwell

Testa Rif. - Head according to Uni/Din

Uni 7473 Din 982

Filetto Rif. - Thread according to Uni/Din

Trattamento superficie - Surface treatment

d1	passo grosso	h max.	m min.	s	e min.											
M3	0,50	4,4	2,4	5,5	6,08											
M4	0,70	6	3,2	7	7,74											
M5	0,80	6,8	4	8	8,87											
M6	1,00	7,8	4,8	10	11,05											
M8	1,25	10,6	6,4	13	14,38											
M10	1,50	12,3	8	17	18,90											
M12	1,75	14,8	9,6	19	21,10											
M14	2,00	16,6	11,2	22	24,49											
M16	2,00	18	12,8	24	26,75											
M18	2,50	21	14,4	27	30,14											
M20	2,50	23	16	30	33,53											
M22	2,50	25	17,6	32	35,72											
M24	3,00	28	19,2	36	39,98											

Disegno/Drawing:

KLT-A1-0120/1 ART.607

Cod. cliente/Client code:

Confezione/Packing:

Box

Note:

KILTON
PRODUZIONE VITERIE