

# VITI TRILOBATE TESTA MEZZA TONDA CROCE PHILIPS

TRILOBULAR PHIL TRUSS HEAD SCREWS

ART. 445D

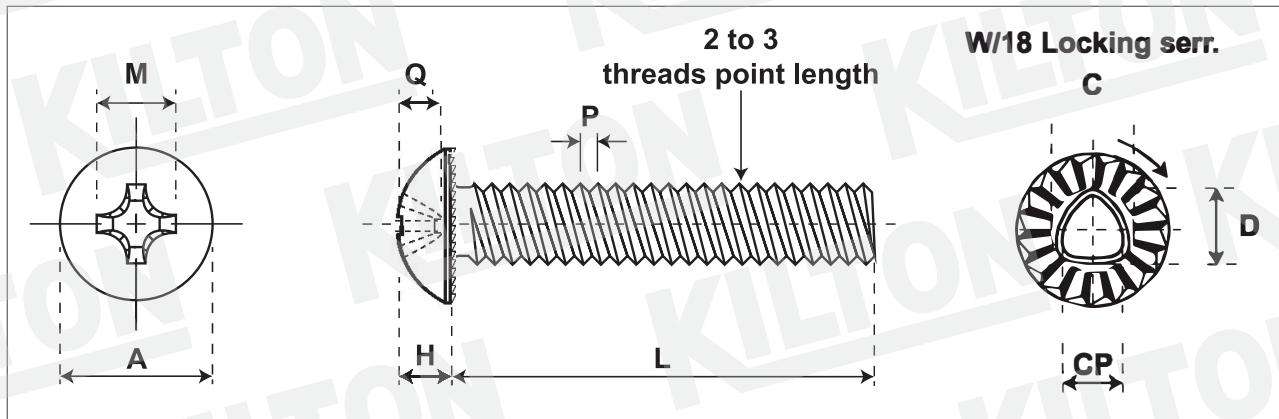

Quantità - Quantity

Materiale - Material

Lunghezza Ribattino - Shank length

Lunghezza Vite - Screw length

Durezza superficie - Surface hardness

Durezza a cuore - Core hardness

Testa Rif. - Head according to Uni/Din

Filetto Rif. - Thread according to Uni/Din

Trattamento superficie - Surface treatment

1018 - 1022

Hv Min. 450

Hv 270 - 390

Uni 8112 - Din 7500 C

Din 7500

Zincate Cr3

SIZE	A		H		Q		M	CP max	C		D		P			Case Depth mm.	Torsion min. Kg./cm.
	min	max	min	max	min	max			min	max	min	max					
M 2																	
M 2,5																	
M 3																	
M 3,5																	
M 4	9,24	9,75	2,30	2,60	1,60	2,23	4,20	3,40	3,98	4,06	3,84	3,94	0,70			0,10-0,25	34
M 5	10,80	11,38	2,62	3,00	2,01	2,64	4,60	4,31	5,00	5,09	4,82	4,94	0,80			0,10-0,25	72
M 6	12,37	13,00	3,00	3,40	2,18	2,82	6,15	5,12	6,00	6,10	5,79	5,94	1,00			0,15-0,28	122
M 8																	
M 10																	

Lunghezza nominale/Nominal length: L: fino a/up to 10 mm +/- 0,30 da/from 10 mm a/to 20 mm +/- 0,35 da/from 20 mm a/to 30 mm +/- 0,42 da/from 30 mm a/to 50 mm +/- 0,50 da/from 50 mm a/to 80 mm +/- 0,60

Disegno/Drawing:

KLT-B1-1171/1 445.04

Cod. cliente/Client code:

Confezione/Packing:

Note:

**KILTON**  
PRODUZIONE VITERIE