

VITI PER POMOLI TESTA PIATTA IMPRONTA POZI COMBINATA Ø 4

FLAT HEAD MACHINE SCREWS

ART. 322TP

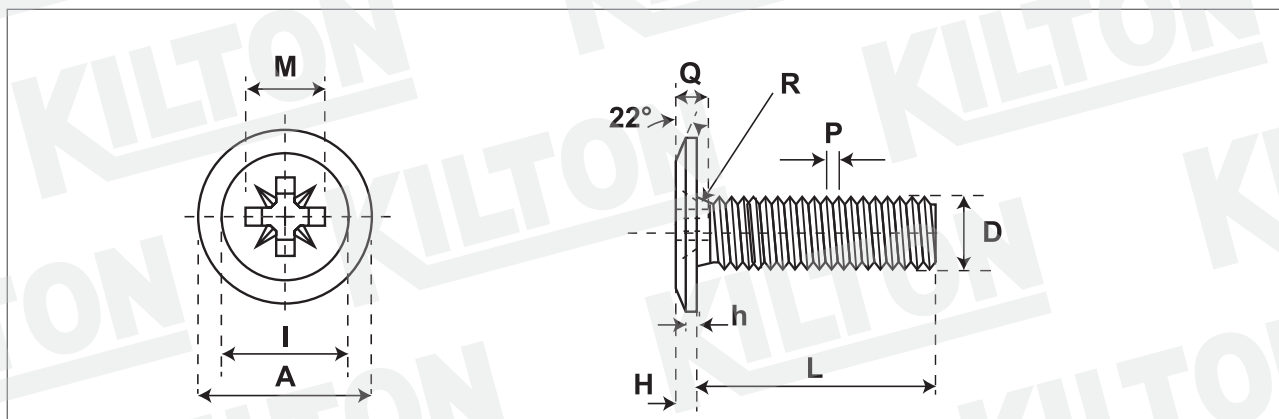

Quantità - Quantity

Materiale DIA 3,44 - Material DIA 3,44

1006 - 1008 FERRO

Lunghezza Ribattino - Shank length

Lunghezza Vite - Screw length

Durezza superficie - Surface hardness

Durezza Rockwell - Core Rockwell

Testa Rif. - Head according to Uni/Din

Filetto Rif. - Thread according to Uni/Din

Trattamento superficie - Surface treatment

Zincate Cr.3

SIZE	A		H		Drive n°	R	D		P	h max	I	M	Q max				
	min	max	min	max			min	max									
4	9,50	10,00	1,10	1,40	2	0,80	3,83	3,98	0,70	0,85	7,50	4,40	2,35				

Lunghezza nominale/Nominal length: L: fino a/up to 25 mm incl. +/- 0,30 oltre/over 25 mm +/- 0,50

Disegno/Drawing: KLT-342 ART.322.TP
 Cod. cliente/Client code:
 Confezione/Packing: Box

Note:

KILTON
 PRODUZIONE VITERIE